

metbea

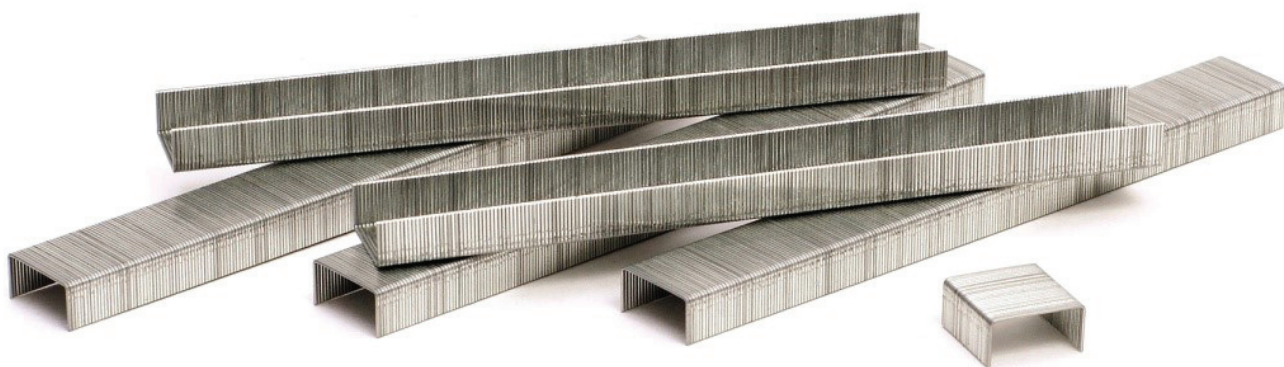

ΚΑΤΑΛΟΓΟΣ 2023

ΚΑΡΦΙΤΣΕΣ - ΚΑΡΦΙΑ - ΣΥΝΔΕΤΗΡΕΣ

V.01

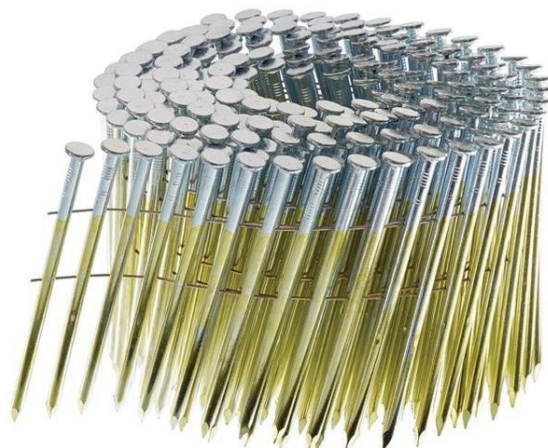

Καρφίτσες ακέφαλες σειράς S700 και S600



ΤΥΠΟΣ	ΧΙΛ/ΚΟΥΤΙ	ΧΙΛ/ΚΙΒ	ΚΙΒ/ΠΑΛ	ΚΓ/ΚΙΒ	ΤΙΜΗ/ΧΙΛ	ΥΛΙΚΟ	
S 710 ΓΑΛΒΑΝΙΖΕ	12	288	84	8,6	0,752	NK	G260
S 712 ΓΑΛΒΑΝΙΖΕ	12	240	84	8,6	0,819	NK	G260
S 714 ΓΑΛΒΑΝΙΖΕ	12	216	84	9,3	0,881	NK	G260
S 717 ΓΑΛΒΑΝΙΖΕ	12	168	84	8,6	0,945	NK	G260
S610	40	1000	45	20	0,795	BK	I350
S612	20	500	45	16	0,867	BK	I350
S615	20	500	45	19	0,959	BK	I350
S617	20	500	45	22	1,038	BK	I350
S620	10	350	45	20	1,206	BK	I350
S622	10	350	45	22	1,298	BK	I350
S625	10	300	45	19	1,469	BK	I350
S630	10	300	45	23	1,732	BK	I350
S635	7.5	300	45	25	2,101	BK	I350

Καρφίτσες με μικρό κεφάλι σειράς SK200/MG/MP8



ΤΥΠΟΣ	ΧΙΛ/ΚΟΥΤΙ	ΧΙΛ/ΚΙΒ	ΚΙΒ/ΠΑΛ	ΚΓ/ΚΙΒ	ΤΙΜΗ/ΧΙΛ	ΥΛΙΚΟ	
SK215 ΓΑΛΒΑΝΙΖΕ	16	160	56	12	0,927	NK	G260
SK218 ΓΑΛΒΑΝΙΖΕ	16	160	56	12	0,963	NK	G260
MG815	18	288	30	21	1,198	BK	I400
MG821	18	288	30	28	1,288	BK	I350
MG825	18	288	30	33	1,409	BK	I350
MG830	9	144	30	20	1,640	BK	I350
MG835	9	144	30	23	1,789	BK	I350
MG840	9	144	30	26	1,936	BK	I350
MP8/10 ΑΚΕΦΑΛΟ	30	540	30	26	0,719	BK	I320
MP8/12 ΑΚΕΦΑΛΟ	20	360	30	29	0,791	BK	I320
MP8/15 ΑΚΕΦΑΛΟ	20	360	30	32	0,900	BK	I320
MP8/18 ΑΚΕΦΑΛΟ	20	360	30	27	1,003	BK	I320
MP8/21 ΑΚΕΦΑΛΟ	10	180	30	30	1,136	BK	I320
MP8/25 ΑΚΕΦΑΛΟ	10	180	30	24	1,294	BK	I320
MP8/30 ΑΚΕΦΑΛΟ	10	180	30	29	1,478	BK	I320
MP8/35 ΑΚΕΦΑΛΟ	10	180	30	30	1,670	BK	I320

Καρφιά σκέφαλα σειράς S100 (I)

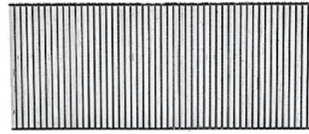

ΤΥΠΟΣ	ΧΙΛ/ΚΟΥΤΙ	ΧΙΛ/ΚΙΒ	ΚΙΒ/ΠΑΛ	ΚΓ/ΚΙΒ	ΤΙΜΗ/ΧΙΛ	ΥΛΙΚΟ	
S114 ΓΑΛΒΑΝΙΖΕ	5	90	84	9.3	1,491	NK	G260
S116 ΓΑΛΒΑΝΙΖΕ	5	80	84	9.0	1,528	NK	G260
S119 ΓΑΛΒΑΝΙΖΕ	5	70	84	9.7	1,710	NK	G260
S125 ΓΑΛΒΑΝΙΖΕ	5	60	84	9.5	2,460	NK	G260
I-15	20	240	30	29	1,281	BK	I280
I-18	10	180	30	27	1,454	BK	I280
I-20	10	180	30	30	1,531	BK	I280
I-25	10	120	30	24	1,745	BK	I280
I-30	10	120	30	29	2,029	BK	I280

Καρφιά σειράς SK300 (12)



ΤΥΠΟΣ	ΧΙΛ/ΚΟΥΤΙ	ΧΙΛ/ΚΙΒ	ΚΙΒ/ΠΑΛ	ΚΓ/ΚΙΒ	ΤΙΜΗ/ΧΙΛ	ΥΛΙΚΟ	
SK NP13 ΓΑΛΒΑΝΙΖΕ	10	160	40	19.0	1,313	NK	I260
SK 315 ΓΑΛΒΑΝΙΖΕ	5	100	60	13.8	0,812	NK	G280
SK 320 ΓΑΛΒΑΝΙΖΕ	5	60	60	10.9	0,896	NK	G280
SK 325 ΓΑΛΒΑΝΙΖΕ	5	60	60	13.7	1,087	NK	G280
SK 330 ΓΑΛΒΑΝΙΖΕ	5	60	60	16.1	1,320	NK	G300
SK 332 ΓΑΛΒΑΝΙΖΕ	5	60	48	17.9	1,410	NK	G300
SK 335 ΓΑΛΒΑΝΙΖΕ	5	50	51	16.0	1,500	NK	G300
SK 338 ΓΑΛΒΑΝΙΖΕ	5	50	51	16.7	1,590	NK	G300
SK 340 ΓΑΛΒΑΝΙΖΕ	5	50	51	17.8	1,680	NK	G300
SK 345 ΓΑΛΒΑΝΙΖΕ	5	40	40	16.1	1,890	NK	G300
SK 350 ΓΑΛΒΑΝΙΖΕ	5	40	40	17.8	2,100	NK	G300
SK 325 ΑΝΟΞΕΙΔΩΤΟ 1.4401	5	20	-	4.5	3,900	NR	C300
SK 330 ΑΝΟΞΕΙΔΩΤΟ 1.4401	5	20	-	5.3	4,740	NR	C300

Καρφιά σειράς SK400 (14)



ΤΥΠΟΣ	ΧΙΛ/ΚΟΥΤΙ	ΧΙΛ/ΚΙΒ	ΚΙΒ/ΠΑΛ	ΚG/ΚΙΒ	ΤΙΜΗ/ΧΙΛ	ΥΛΙΚΟ	
SK 425 ΓΑΛΒΑΝΙΖΕ	2	36	54	13.9	1,920	NK	G300
SK 432 ΓΑΛΒΑΝΙΖΕ	2	36	54	18	2,390	NK	G300
SK 435 ΓΑΛΒΑΝΙΖΕ	2	24	54	13.2	2,495	NK	G280
SK 438 ΓΑΛΒΑΝΙΖΕ	2	24	54	14.9	2,718	NK	G280
SK 445 ΓΑΛΒΑΝΙΖΕ	2	24	54	16.9	3,119	NK	G280
SK 450 ΓΑΛΒΑΝΙΖΕ	2	24	54	18.1	3,582	NK	G280
SK 455 ΓΑΛΒΑΝΙΖΕ	2	12	72	10.5	3,985	NK	G280
SK 464 ΓΑΛΒΑΝΙΖΕ	2	16	40	12.2	4,710	NK	G300
SK NG15 ΓΑΛΒΑΝΙΖΕ	5	80	36	21	1,572	NK HZ	I260
SK NG18 ΓΑΛΒΑΝΙΖΕ	7.5	90	36	29	1,731	NK HZ	I260
SK NG20 ΓΑΛΒΑΝΙΖΕ	7.5	90	36	30	1,844	NK HZ	I260
SK NG28 ΓΑΛΒΑΝΙΖΕ	5	60	36	27	2,277	NK HZ	I260
SK NG30 ΓΑΛΒΑΝΙΖΕ	5	60	36	29	2,338	NK HZ	I260
SK NG40 ΓΑΛΒΑΝΙΖΕ	5	45	36	29	2,881	NK HZ	I260
SK NG60 ΓΑΛΒΑΝΙΖΕ	2.5	30	36	28	4,699	NK HZ	I300

Ατσαλόκαρφα σειράς SKS (1.8)



ΤΥΠΟΣ	ΧΙΛ/ΚΟΥΤΙ	ΧΙΛ/ΚΙΒ	ΚΙΒ/ΠΑΛ	ΚG/ΚΙΒ	ΤΙΜΗ/ΧΙΛ	ΥΛΙΚΟ	
SKS 618 ΧΥΤΟΧΑΛΥΒΑΣ	3	30	88	11,8	8,329	STEEL	G300
SKS 620 ΧΥΤΟΧΑΛΥΒΑΣ	3	30	88	12,3	9,268	STEEL	G300
SKS 625 ΧΥΤΟΧΑΛΥΒΑΣ	3	30	64	15,3	11,345	STEEL	G300
SKS 630 ΧΥΤΟΧΑΛΥΒΑΣ	3	30	56	18,4	13,249	STEEL	G300
SKS 640 ΧΥΤΟΧΑΛΥΒΑΣ	2	15	80	12,7	15,583	STEEL	G300
SKS 650 ΧΥΤΟΧΑΛΥΒΑΣ	2	15	64	15,7	17,413	STEEL	G300

Καρφιά σειράς T / ST



ΤΥΠΟΣ	ΧΙΛ/ΚΟΥΤΙ	ΧΙΛ/ΚΙΒ	ΚΙΒ/ΠΑΛ	ΚΓ/ΚΙΒ	ΤΙΜΗ/ΧΙΛ	ΥΛΙΚΟ	
T 25 ΓΑΛΒΑΝΙΖΕ	1	20	45	18	6,782	NK	G260
T 32 ΓΑΛΒΑΝΙΖΕ	1	10	54	11	11,893	NK	G260
T 38 ΓΑΛΒΑΝΙΖΕ	1	10	54	14	12,085	NK	G260
T 44 ΓΑΛΒΑΝΙΖΕ	1	10	54	16	11,799	NK	G260
T 50 ΓΑΛΒΑΝΙΖΕ	1	10	54	17	12,114	NK	G260
T 54 ΓΑΛΒΑΝΙΖΕ	1	10	45	18	12,208	NK	G260
T 62 ΓΑΛΒΑΝΙΖΕ	1	10	36	20	14,008	NK	G260
T 15 ΕΠΙΣΚΛΗΡΥΜΕΝΟ	1	20	45	10	8,045	NKS	G260
T 18 ΕΠΙΣΚΛΗΡΥΜΕΝΟ	1	20	45	13	8,129	NKS	G260
T 25 ΕΠΙΣΚΛΗΡΥΜΕΝΟ	1	20	45	18	8,372	NKS	G260
T 32 ΕΠΙΣΚΛΗΡΥΜΕΝΟ	2	20	50	21	15,617	NKS	G260
T 38 ΕΠΙΣΚΛΗΡΥΜΕΝΟ	1	10	54	13	18,020	NKS	G260
ST 32 ΧΥΤΟΧΑΛΥΒΑΣ	1	10	54	11	12,704	STEEL	G260
ST 38 ΧΥΤΟΧΑΛΥΒΑΣ	1	10	54	14	13,954	STEEL	G260
ST 50 ΧΥΤΟΧΑΛΥΒΑΣ	1	10	54	17	16,744	STEEL	G260
ST 57 ΧΥΤΟΧΑΛΥΒΑΣ	1	10	45	19	20,931	STEEL	G260
ST 70 ΧΥΤΟΧΑΛΥΒΑΣ	1	10	36	22	27,908	STEEL	G260

Λοξά καρφιά σειράς SK AM 300

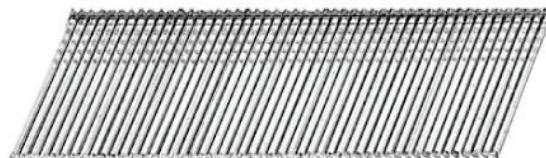

ΤΥΠΟΣ	ΧΙΛ/ΚΟΥΤΙ	ΧΙΛ/ΚΙΒ	ΚΙΒ/ΠΑΛ	ΚΓ/ΚΙΒ	ΤΙΜΗ/ΧΙΛ	ΥΛΙΚΟ	
SKAM 320	3	60	80	11,1	2,842	NK	G260
SKAM 325	3	60	60	13,6	3,053	NK	G260
SKAM 332	3	60	60	18,7	3,473	NK	G260
SKAM 338	2	40	72	14,6	4,338	NK	G260
SKAM 345	2	40	64	16,2	4,957	NK	G260
SKAM 350	2	40	64	16,8	5,314	NK	G260

Λοξά καρφιά σειράς SK AM 400

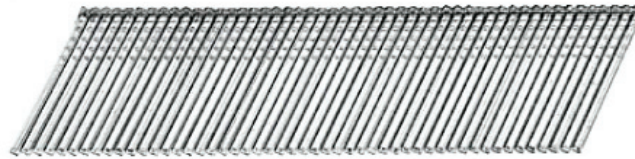

ΤΥΠΟΣ	ΧΙΛ/ΚΟΥΤΙ	ΧΙΛ/ΚΙΒ	ΚΙΒ/ΠΑΛ	ΚG/ΚΙΒ	ΤΙΜΗ/ΧΙΛ	ΥΛΙΚΟ	
SKAM 432	5	20	90	11,2	6,240	NK	G260
SKAM 438	5	20	90	12,8	7,800	NK	G260
SKAM 445	5	20	72	15,2	8,190	NK	G260
SKAM 450	5	20	64	16,7	9,230	NK	G260
SKAM 425 ΑΝΟΞΕΙΔΩΤΟ	5	20	64	12,0	-	NR	G300
SKAM 432 ΑΝΟΞΕΙΔΩΤΟ	5	20	64	13,2	-	NR	G300

Λοξά καρφιά σειράς SK DA

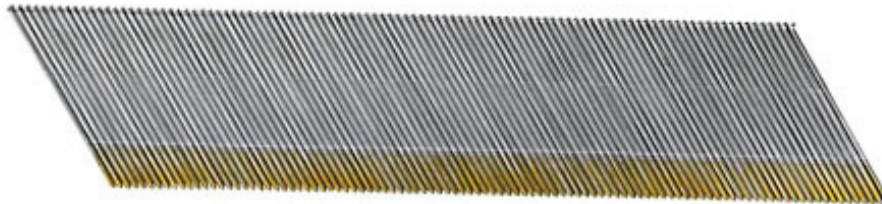

ΤΥΠΟΣ	ΧΙΛ/ΚΟΥΤΙ	ΧΙΛ/ΚΙΒ	ΚΙΒ/ΠΑΛ	ΚG/ΚΙΒ	ΤΙΜΗ/ΧΙΛ	ΥΛΙΚΟ	
SK DA 625 (DA13)	4	16	56	11,0	10,475	NK HZ	G260
SK DA 632 (DA15)	4	16	56	11,7	11,050	NK HZ	G260
SK DA 638 (DA17)	4	16	56	13,3	11,696	NK HZ	G260
SK DA 644 (DA19)	4	16	56	15,4	13,323	NK HZ	G260
SK DA 650 (DA21)	4	16	56	17,9	14,034	NK HZ	G260
SK DA 656 (DA23)	4	16	56	21,0	14,644	NK HZ	G260
SK DA 663 (DA25)	4	16	56	21,8	15,366	NK HZ	G260
SK DA 638 ΑΝΟΞΕΙΔΩΤΟ	4	16	56	13,3	Κ.Π.	A2 HZ	G300
SK DA 650 ΑΝΟΞΕΙΔΩΤΟ	4	16	56	17,9	Κ.Π.	A2 HZ	G300
SK DA 663 ΑΝΟΞΕΙΔΩΤΟ	4	16	56	21,8	Κ.Π.	A2 HZ	G300

Λοξά καρφιά κατασκευών σειράς R20 (21°)

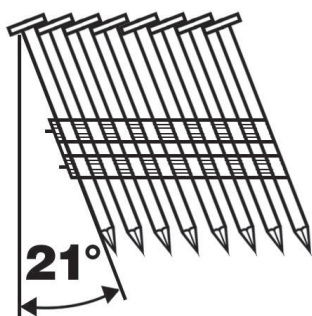

ΤΥΠΟΣ	ΧΙΛ/ΚΙΒ	ΚΙΒ/ΠΑΛ	ΚΓ/ΚΙΒ	ΤΙΜΗ/ΧΙΛ	ΥΛΙΚΟ	
2,8x60 ΛΕΙΑ	3,0	60	9,0	21,105	BK	G260
2,8x70 ΛΕΙΑ	3,0	60	10,5	22,853	BK	G260
3,1x70 SCREW	3,0	60	12,8	25,608	BK	G300
3,1x80 ΛΕΙΑ	3,0	60	14,7	28,675	BK	G260
3,1x80 SCREW	3,0	60	14,7	29,162	BK	G300
3,1x90 ΛΕΙΑ	3,0	60	16,5	31,154	BK	G260
3,1x90 SCREW	3,0	60	16,5	33,094	BK	G260
3,4x100 ΛΕΙΑ	1,5	60	10,4	43,947	BK	G260
3,8x110 ΛΕΙΑ	1,5	50	14,9	57,205	BK	G260
3,8x120 ΛΕΙΑ	1,5	50	16,3	60,976	BK	G260
3,8x130 ΛΕΙΑ	1,5	50	17,8	63,109	BK	G260
4,6x160 ΛΕΙΑ ΘΕΡΜΟΓΑΛΒ	0,7	60	13,9	151,460	NK	G260

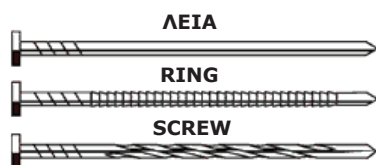

Όλα τα καρφιά ξύλινων κατασκευών της BeA πληρούν τις προδιαγραφές που περιγράφονται στον Ευρωκώδικα 5

Διατίθενται με γαλβάνισμα NK, γαλβάνισμα εν θερμώ FV και σε ανοξειδωτο ατσάλι NR



Λοξά καρφιά κατασκευών σειράς D34 (34°)

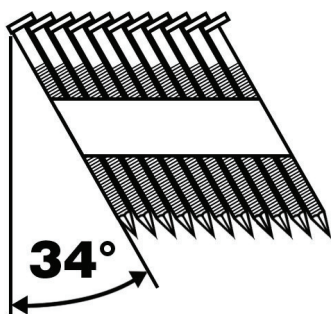

ΤΥΠΟΣ	ΧΙΛ/ΚΙΒ	ΚΙΒ/ΠΑΛ	ΚΓ/ΚΙΒ	ΤΙΜΗ/ΧΙΛ	ΥΛΙΚΟ	
D34-2,9x50 RING	6,6	48	18,4	20,064	BK	G260
D34-2,9x65 RING	5,0	48	17,9	23,636	BK	G260
D34-2,9x70 RING	5,0	48	19,3	24,597	BK	G260
D34-2,9x80 RING	3,0	48	13,3	28,110	BK	G260
D34-3,1x90 RING	3,0	48	16,5	31,650	BK	G260
D34-3,1x100 RING	3,0	48	18,9	37,349	BK	G260

Λοξά καρφιά κατασκευών σειράς D34 (34°) με φιάλες

ΤΥΠΟΣ	ΧΙΛ/ΚΙΒ	ΚΙΒ/ΠΑΛ	ΚΓ/ΚΙΒ	ΤΙΜΗ/ΧΙΛ	ΥΛΙΚΟ	
D34-2,9x50 RING ΜΕ ΦΙΑΛΗ	2,2 + 2	48	6,6	44,817	BK	G260
D34-2,9x60 RING ΜΕ ΦΙΑΛΗ	2,0 + 2	48	8,3	46,803	BK	G260
D34-2,9x70 RING ΜΕ ΦΙΑΛΗ	2,0 + 2	48	8,9	49,258	BK	G260
D34-2,9x80 RING ΜΕ ΦΙΑΛΗ	2,0 + 2	48	10,8	52,687	BK	G260
D34-3,1x90 RING ΜΕ ΦΙΑΛΗ	2,0 + 2	48	12,1	56,171	BK	G260

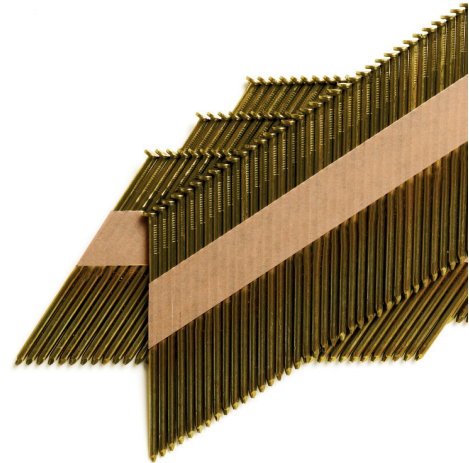

Ατσαλόκαρφα 2,6 σε δεσμίδα σειράς CN με φιάλες



ΤΥΠΟΣ	ΧΙΛ/ΚΟΥΤΙ	ΧΙΛ/ΚΙΒ	ΚΙΒ/ΠΑΛ	ΚΓ/ΚΙΒ	ΤΙΜΗ/ΧΙΛ	ΥΛΙΚΟ	
CN 26x15 ΜΕ ΦΙΑΛΗ 40gr	1,0 + 1	10	18	12,8	122,90	STEEL	G400
CN 26x20 ΜΕ ΦΙΑΛΗ 40gr	1,0 + 1	10	18	13,2	122,90	STEEL	G400
CN 26x25 ΜΕ ΦΙΑΛΗ 40gr	1,0 + 1	10	18	15,2	122,90	STEEL	G400
CN 26x30 ΜΕ ΦΙΑΛΗ 40gr	1,0 + 1	10	18	17,0	122,90	STEEL	G400
CN 26x35 ΜΕ ΦΙΑΛΗ 40gr	1,0 + 1	10	18	20,0	122,90	STEEL	G400
CN 26x40 ΜΕ ΦΙΑΛΗ 40gr	1,0 + 1	10	18	21,4	122,90	STEEL	G400
CN 26x50 ΜΕ ΦΙΑΛΗ 40gr	1,0 + 1	10	18	26,2	122,90	STEEL	G400
CN 26x58 ΜΕ ΦΙΑΛΗ 40gr	1,0 + 1	10	18	29,4	122,90	STEEL	G400
CN 26x15 ΜΕ ΦΙΑΛΗ 25gr	1,0 + 2	10	18	12,8	122,90	STEEL	G400
CN 26x20 ΜΕ ΦΙΑΛΗ 25gr	1,0 + 2	10	18	13,2	122,90	STEEL	G400
CN 26x25 ΜΕ ΦΙΑΛΗ 25gr	1,0 + 2	10	18	15,2	122,90	STEEL	G400
CN 26x30 ΜΕ ΦΙΑΛΗ 25gr	1,0 + 2	10	18	17,0	122,90	STEEL	G400
CN 26x35 ΜΕ ΦΙΑΛΗ 25gr	1,0 + 2	10	18	20,0	122,90	STEEL	G400
CN 26x40 ΜΕ ΦΙΑΛΗ 25gr	1,0 + 2	10	18	21,4	122,90	STEEL	G400

Φιάλες για εργαλεία γκαζιού



Φιάλες γκαζιού υψηλής απόδοσης

- **Απεριόριστη διάρκεια χωρίς ημερομηνία λήξης**

- Χρήση σε θερμοκρασίες από -10°C

- Τεχνολογία κατασκευής χωρίς απώλειες.

- Συμβατές και για εργαλεία SPIT / PASLODE / HILTI / SENCO / DEWALT / POWERS

ΠΕΡΙΓΡΑΦΗ	ΜΕΓΕΘΟΣ	•ΤΙΜΗ
ΦΙΑΛΗ 165 FC-RHP 40 gr ΓΙΑ D34	40gr/80ml	21,90
ΦΙΑΛΗ 152 FCR 40 gr ΓΙΑ CN 2,6 P1000	40gr/80ml	21,90
ΦΙΑΛΗ 115 FC 25 gr ΓΙΑ CN 2,6 P700	25gr/45ml	21,90
ΦΙΑΛΗ 080 FCY 18 gr ΓΙΑ SK/SKDA	18gr/30ml	15,90

Καρφιά ROOFING σε ρολό σειράς DPN

ΤΥΠΟΣ	ΧΙΛ/ΚΟΥΤΙ	ΧΙΛ/ΚΙΒ	ΚΙΒ/ΠΑΛ	KG/ΚΙΒ	ΤΙΜΗ/ΧΙΛ	ΥΛΙΚΟ	
3,1x19 ΓΑΛΒΑΝΙΖΕ	-	7,2	36	10,0	9,201	NK	G300
3,1x19 ΘΕΡΜΟΓΑΛΒΑΝΙΖΕ	-	7,2	36	10,0	15,974	FV	G300
3,1x22 ΓΑΛΒΑΝΙΖΕ	-	7,2	36	10,7	9,951	NK	G300
3,1x22 ΘΕΡΜΟΓΑΛΒΑΝΙΖΕ	-	7,2	36	10,7	16,270	FV	G300
3,1x25 ΓΑΛΒΑΝΙΖΕ	-	7,2	36	12,9	10,368	NK	G300
3,1x25 ΘΕΡΜΟΓΑΛΒΑΝΙΖΕ	-	7,2	36	12,9	16,611	FV	G300
3,1x32 ΓΑΛΒΑΝΙΖΕ	-	7,2	36	14,6	11,124	NK	G300
3,1x32 ΘΕΡΜΟΓΑΛΒΑΝΙΖΕ	-	7,2	36	14,6	18,901	FV	G300
3,1x38 ΓΑΛΒΑΝΙΖΕ	-	7,2	24	18,2	12,144	NK	G300
3,1x38 ΘΕΡΜΟΓΑΛΒΑΝΙΖΕ	-	7,2	24	18,2	20,940	FV	G300
3,1x45 ΓΑΛΒΑΝΙΖΕ	-	7,2	24	21,9	14,359	NK	G300
3,1x45 ΘΕΡΜΟΓΑΛΒΑΝΙΖΕ	-	7,2	24	21,9	24,576	FV	G300



Καρφιά για παλέτες και ξύλινες κατασκευές σειράς BDC

ΤΥΠΟΣ	ΧΙΛ/ΚΟΥΤΙ	ΧΙΛ/ΚΙΒ	ΚΙΒ/ΠΑΛ	ΤΙΜΗ/ΧΙΛ	ΥΛΙΚΟ	
2,5x50 ΛΕΙΟ	-	9	40	6,989	BK	P250
2,5x55 ΛΕΙΟ	-	9	40	7,651	BK	P250
2,5x60 ΛΕΙΟ	-	7,2	40	8,003	BK	P250
2,5x65 ΛΕΙΟ	-	7,2	40	8,470	BK	P250
2,5x70 ΛΕΙΟ	-	7,2	40	9,182	BK	P250
2,8x60 ΛΕΙΟ	-	6	40	9,559	BK	P250
2,8x70 ΛΕΙΟ	-	6	40	11,003	BK	P250
2,8x80 ΛΕΙΟ	-	4,5	40	12,809	BK	P250
2,8x90 ΛΕΙΟ	-	4,5	40	14,878	BK	P250
2,1x30 RING	-	14,4	40	3,966	BK	P250
2,1x32 RING ΚΩΝΙΚΟ	-	14,4	40	4,032	BK	P250
2,1x32 RING ΓΑΛΒΑΝΙΖΕ	-	16,8	40	6,035	NK	G260
2,1x35 RING	-	14,4	40	4,283	BK	P250
2,1x35 RING ΓΑΛΒΑΝΙΖΕ	-	14,7	40	6,214	NK	G260
2,1x38 RING ΚΩΝΙΚΟ	-	12,6	40	4,559	BK	P250
2,1x40 RING	-	12,6	40	4,767	BK	P250
2,1x45 RING ΚΩΝΙΚΟ	-	10,8	40	5,238	BK	P250
2,1x50 RING	-	9	40	5,502	BK	P250
2,1x50 RING ΚΩΝΙΚΟ	-	10,5	40	5,502	BK	P250
2,3x40 RING	-	12,6	40	5,337	BK	P250
2,3x45 RING	-	10,8	40	5,801	BK	P250
2,3x50 RING	-	9	40	6,345	BK	P250
2,3x55 RING	-	9	40	6,924	BK	P250
2,5x40 RING	-	12,6	40	6,096	BK	P250
2,5x45 RING	-	10,8	40	6,589	BK	P250
2,5x50 RING	-	9	40	7,278	BK	P250
2,5x55 RING	-	9	40	7,944	BK	P250
2,5x55 RING ΑΝΟΞΕΙΔΩΤΟ	-	9	40	Κ.Π.	NR	G260
2,5x60 RING	-	7,2	40	8,298	BK	P250
2,5x65 RING	-	7,2	40	8,762	BK	P250
2,5x65 RING ΑΝΟΞΕΙΔΩΤΟ	-	8	40	Κ.Π.	NR	G260
2,5x70 RING	-	7,2	40	9,481	BK	P250
2,8x60 RING	-	6	40	9,916	BK	P250
2,8x70 RING	-	6	40	11,364	BK	P250
2,8x75 RING	-	6	40	11,821	BK	P250
2,8x80 RING	-	4,5	40	13,178	BK	P250
2,8x90 RING	-	4,5	40	15,268	BK	P250
3,1x90 RING	-	3,6	40	17,600	BK	P250
3,1x90 RING ΓΑΛΒΑΝΙΖΕ	-	3,6	40	23,114	NK	G260
3,1x90 RING ΑΝΟΞΕΙΔΩΤΟ	-	3,6	40	Κ.Π.	NR	G260
3,1x100 RING	-	3,6	40	20,375	BK	P250
3,4x110 RING	-	1,8	40	34,525	BK	P250
3,4x130 RING	-	1,8	40	39,550	BK	P250
2,8/3,0x40 RING EPAL	-	8,1	40	8,921	BK	G260
3,4/4,0x70 RING EPAL	-	4,3	30	19,666	BK	G260
3,4/4,0x90 RING EPAL	-	3,2	40	22,021	BK	G260

Συνδετήρες σειράς 80/380

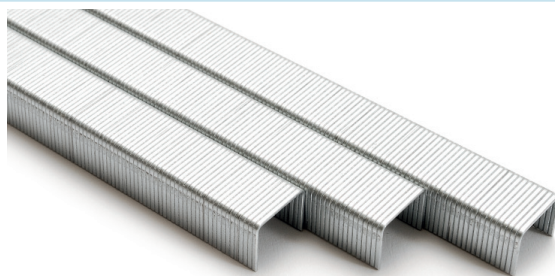

ΤΥΠΟΣ	ΧΙΛ/ΚΟΥΤΙ	ΧΙΛ/ΚΙΒ	ΚΙΒ/ΠΑΛ	ΚΓ/ΚΙΒ	ΤΙΜΗ/ΧΙΛ	ΥΛΙΚΟ	
80/04 ΓΑΛΒΑΝΙΖΕ	10	200	40	24	0,376	NK	C300
80/06 ΓΑΛΒΑΝΙΖΕ	10	200	40	23	0,376	NK	C300
80/08 ΓΑΛΒΑΝΙΖΕ	10	200	40	21	0,414	NK	C300
80/10 ΓΑΛΒΑΝΙΖΕ	10	100	40	23	0,465	NK	C300
80/12 ΓΑΛΒΑΝΙΖΕ	10	100	40	18	0,538	NK	C300
80/14 ΓΑΛΒΑΝΙΖΕ	10	100	40	20	0,603	NK	C300
80/16 ΓΑΛΒΑΝΙΖΕ	10	100	40	22	0,669	NK	C300
80/04 ΓΑΛΒΑΝΙΖΕ	10	300	40	24	0,520	NK HZ	I260
80/06 ΓΑΛΒΑΝΙΖΕ	10	240	45	23	0,520	NK HZ	I260
80/08 ΓΑΛΒΑΝΙΖΕ	10	180	45	21	0,588	NK HZ	I260
80/10 ΓΑΛΒΑΝΙΖΕ	10	180	45	23	0,648	NK HZ	I260
80/12 ΓΑΛΒΑΝΙΖΕ	10	120	45	18	0,714	NK HZ	I260
80/14 ΓΑΛΒΑΝΙΖΕ	10	120	45	20	0,808	NK HZ	I260
80/16 ΓΑΛΒΑΝΙΖΕ	10	120	45	22	0,875	NK HZ	I260
380/06 ΓΑΛΒΑΝΙΖΕ	24	192	48	18,2	0,572	NK	G260
380/08 ΓΑΛΒΑΝΙΖΕ	21	168	48	19	0,633	NK	G260
380/10 ΓΑΛΒΑΝΙΖΕ	18	144	48	18,4	0,765	NK	G260
380/12 ΓΑΛΒΑΝΙΖΕ	15	120	48	17,6	0,839	NK	G260
380/14 ΓΑΛΒΑΝΙΖΕ	15	120	40	20	0,936	NK	G260
380/16 ΓΑΛΒΑΝΙΖΕ	12	96	40	17,6	1,098	NK	G260
380/25 ΓΑΛΒΑΝΙΖΕ	5	60	40	17,6	3,367	NK	G260
380/08 ΜΑΥΡΟ	21	168	48	19	0,948	BLACK	G260
380/10 ΜΑΥΡΟ	18	144	48	18,4	0,979	BLACK	G260
380/05 ΕΠΙΣΚΛΗΡΥΜΕΝΟ	5	120	48	11,5	2,259	NKS	G400
380/06 ΑΛΟΥΜΙΝΙΟ	25	200	40	7	1,739	LM	G300
380/08 ΑΛΟΥΜΙΝΙΟ	22,5	180	40	7,4	1,977	LM	G300
380/10 ΑΛΟΥΜΙΝΙΟ	20	160	40	7,4	2,530	LM	G300
380/12 ΑΛΟΥΜΙΝΙΟ	12,5	100	40	7,6	3,203	LM	G300
380/14 ΑΛΟΥΜΙΝΙΟ	12,5	100	40	7,6	3,321	LM	G300
80/06 ΑΝΟΞΕΙΔΩΤΟ	1,5	200	40	19	5,226	1.4401	I300
80/08 ΑΝΟΞΕΙΔΩΤΟ	1,5	180	40	20,3	5,346	1.4401	I300
80/10 ΑΝΟΞΕΙΔΩΤΟ	1,5	160	40	20,5	6,017	1.4401	I300

Συνδετήρες σειράς 71

ΤΥΠΟΣ	ΧΙΛ/ΚΟΥΤΙ	ΧΙΛ/ΚΙΒ	ΚΙΒ/ΠΑΛ	ΚΓ/ΚΙΒ	ΤΙΜΗ/ΧΙΛ	ΥΛΙΚΟ	
71/04	20	420	40	19	0,452	NK	I260
71/06	20	340	40	19	0,462	NK	I260
71/08	20	400	36	30	0,494	NK	I260
71/10	10	310	36	28	0,563	NK	I260
71/12	10	250	36	26	0,619	NK	I260
71/12 ΜΑΥΡΟ	20	200	40	20,2	1,107	NK	G260
71/14	10	200	36	25	0,676	NK	I260
71/16	10	200	27	24	0,744	NK	I260

Συνδετήρες σειράς 95 (50)

ΤΥΠΟΣ	ΧΙΛ/ΚΟΥΤΙ	ΧΙΛ/ΚΙΒ	ΚΙΒ/ΠΑΛ	ΚΓ/ΚΙΒ	ΤΙΜΗ/ΧΙΛ	ΥΛΙΚΟ	
95/06 ΓΑΛΒΑΝΙΖΕ	5	140	40	15,8	1,574	NK	G260
95/08 ΓΑΛΒΑΝΙΖΕ	5	100	40	13,3	1,703	NK	G260
95/10 ΓΑΛΒΑΝΙΖΕ	5	100	40	15,3	1,832	NK	G260
95/12 ΓΑΛΒΑΝΙΖΕ	5	80	40	13,8	1,992	NK	G260
95/14 ΓΑΛΒΑΝΙΖΕ	5	80	40	15,4	2,088	NK	G260
95/16 ΓΑΛΒΑΝΙΖΕ	5	60	40	12,8	2,442	NK	G260

Συνδετήρες σειράς 97 / 40



ΤΥΠΟΣ	ΧΙΛ/ΚΟΥΤΙ	ΧΙΛ/ΚΙΒ	ΚΙΒ/ΠΑΛ	ΚΓ/ΚΙΒ	ΤΙΜΗ/ΧΙΛ	ΥΛΙΚΟ	
97/4 ΕΠΙΣΚΛΗΡΥΜΕΝΟ	20	400	30	28	2,770	NKS	G400
97/6 ΓΑΛΒΑΝΙΖΕ	20	400	30	30	0,863	NK	I350
97/6 ΕΠΙΣΚΛΗΡΥΜΕΝΟ	5	275	30	17,3	3.456	NKS	G350
97/8 ΓΑΛΒΑΝΙΖΕ	20	320	30	30	0,955	NK	I350
97/8 ΕΠΙΣΚΛΗΡΥΜΕΝΟ	15,6	187,2	30	15,2	3,644	NKS	G350
97/10 ΓΑΛΒΑΝΙΖΕ	10	300	30	27	0,967	NK	I300
97/10 ΕΠΙΣΚΛΗΡΥΜΕΝΟ	13	156	30	22	4,183	NKS	G350
97/12 ΓΑΛΒΑΝΙΖΕ	10	250	30	28	1,116	NK	I300
97/14 ΓΑΛΒΑΝΙΖΕ	10	200	30	29	1,233	NK	I300
97/16 ΓΑΛΒΑΝΙΖΕ	10	180	30	29	1,387	NK	I300
97/18 ΓΑΛΒΑΝΙΖΕ	10	160	30	28	1,515	NK	I300
97/20 ΓΑΛΒΑΝΙΖΕ	10	120	30	26	1,657	NK	I300
97/22 ΓΑΛΒΑΝΙΖΕ	10	120	30	28	1,806	NK	I300
97/25 ΓΑΛΒΑΝΙΖΕ	10	100	30	25	2,006	NK	I300

ΤΥΠΟΣ	ΧΙΛ/ΚΟΥΤΙ	ΧΙΛ/ΚΙΒ	ΚΙΒ/ΠΑΛ	ΚΓ/ΚΙΒ	ΤΙΜΗ/ΧΙΛ	ΥΛΙΚΟ	
40/6 ΓΑΛΒΑΝΙΖΕ	20	400	30	25	0,581	NK	I260
40/8 ΓΑΛΒΑΝΙΖΕ	10	320	30	26	0,690	NK	I260
40/10 ΓΑΛΒΑΝΙΖΕ	10	260	30	30	0,815	NK	I260
40/12 ΓΑΛΒΑΝΙΖΕ	10	250	30	29	0,940	NK	I260
40/14 ΓΑΛΒΑΝΙΖΕ	10	200	30	27	1,048	NK	I260
40/16 ΓΑΛΒΑΝΙΖΕ	10	180	30	28	1,168	NK	I260
40/18 ΓΑΛΒΑΝΙΖΕ	10	160	30	27	1,277	NK	I260
40/20 ΓΑΛΒΑΝΙΖΕ	10	120	30	23	1,396	NK	I260
40/22 ΓΑΛΒΑΝΙΖΕ	10	120	30	25	1,521	NK	I260
40/25 ΓΑΛΒΑΝΙΖΕ	10	100	30	23	1,678	NK	I260

Συνδετήρες σειράς 14



ΤΥΠΟΣ	ΧΙΛ/ΚΟΥΤΙ	ΧΙΛ/ΚΙΒ	ΚΙΒ/ΠΑΛ	ΚΓ/ΚΙΒ	ΤΙΜΗ/ΧΙΛ	ΥΛΙΚΟ	
14/15 ΓΑΛΒΑΝΙΖΕ	-	45	60	20	2,490	NK	I260
14/20 ΓΑΛΒΑΝΙΖΕ	-	21,5	84	20	2,490	NK	I260
14/25 ΓΑΛΒΑΝΙΖΕ	-	24	75	18	2,758	NK	I260
14/30 ΓΑΛΒΑΝΙΖΕ	-	24	60	20	3,172	NK	I260
14/35 ΓΑΛΒΑΝΙΖΕ	-	18	75	19	3,594	NK	I260
14/40 ΓΑΛΒΑΝΙΖΕ	-	18	60	20	4,016	NK	I260
14/45 ΓΑΛΒΑΝΙΖΕ	-	12	75	19	4,462	NK	I260
14/50 ΓΑΛΒΑΝΙΖΕ	-	12	75	20	4,841	NK	I260

Συνδετήρες σειράς 16 (V800)

ΤΥΠΟΣ	ΧΙΛ/ΚΟΥΤΙ	ΧΙΛ/ΚΙΒ	ΚΙΒ/ΠΑΛ	ΚΓ/ΚΙΒ	ΤΙΜΗ/ΧΙΛ	ΥΛΙΚΟ	
16/25 ΓΑΛΒΑΝΙΖΕ	-	20	75	16	2,823	NK	I260
16/30 ΓΑΛΒΑΝΙΖΕ	-	20	60	19	3,242	NK	I260
16/35 ΓΑΛΒΑΝΙΖΕ	-	10	90	10	3,720	NK	I260
16/40 ΓΑΛΒΑΝΙΖΕ	-	10	84	13	4,161	NK	I260
16/45 ΓΑΛΒΑΝΙΖΕ	-	10	75	14	4,651	NK	I260
16/50 ΓΑΛΒΑΝΙΖΕ	-	10	75	16	5,043	NK	I260
16/60 ΓΑΛΒΑΝΙΖΕ	-	10	60	18,7	5,565	NK	I260
16/63 ΓΑΛΒΑΝΙΖΕ	-	10	60	20,2	6,328	NK	G260
16/32 FLARE		16,8	54	17,4	7,612	NK HZ	G250
16/38 FLARE		10	88	11,8	9,275	NK HZ	G250
16/45 FLARE		10	80	13,6	9,775	NK HZ	G250
16/50 FLARE		10	60	15,1	10,858	NK HZ	G250



Στενοί συνδετήρες σειράς 90

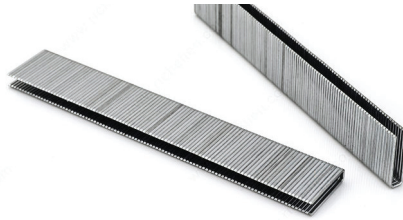

ΤΥΠΟΣ	ΧΙΛ/ΚΟΥΤΙ	ΧΙΛ/ΚΙΒ	ΚΙΒ/ΠΑΛ	ΚΓ/ΚΙΒ	ΤΙΜΗ/ΧΙΛ	ΥΛΙΚΟ	
90/9 ΓΑΛΒΑΝΙΖΕ	9	108	60	19	1,448	NK	I300
90/12 ΓΑΛΒΑΝΙΖΕ	8	96	60	22	1,490	NK	I300
90/12 ΕΠΙΣΚΛΗΡΥΜΕΝΟ	9,8	88,2	60	20,2	4,380	NKS	I300
90/15 ΓΑΛΒΑΝΙΖΕ	8	80	56	22	1,546	NK	I260
90/18 ΓΑΛΒΑΝΙΖΕ	6	60	56	20	1,806	NK	I260
90/20 ΓΑΛΒΑΝΙΖΕ	5	60	60	22	1,929	NK	I260
90/22 ΓΑΛΒΑΝΙΖΕ	5	50	60	20	2,085	NK	I260
90/25 ΓΑΛΒΑΝΙΖΕ	4	48	60	22	2,319	NK	I260
90/28 ΓΑΛΒΑΝΙΖΕ	4	40	56	20	2,514	NK	I260
90/30 ΓΑΛΒΑΝΙΖΕ	4	40	56	21	2,665	NK	I250
90/35 ΓΑΛΒΑΝΙΖΕ	3	30	56	19	3,033	NK	I250
90/38 ΓΑΛΒΑΝΙΖΕ	3	30	56	20	3,258	NK	I250
90/40 ΓΑΛΒΑΝΙΖΕ	3	30	56	21	3,412	NK	I250
90/25 ΑΝΟΞΕΙΔΩΤΟ	4,2	37,8	51	17,2	Κ.Π.	A4	G300
90/35 ΑΝΟΞΕΙΔΩΤΟ	2,8	33,6	51	21,2	Κ.Π.	A4	G300

Συνδετήρες σειράς 92



ΤΥΠΟΣ	ΧΙΛ/ΚΟΥΤΙ	ΧΙΛ/ΚΙΒ	ΚΙΒ/ΠΑΛ	ΚΓ/ΚΙΒ	ΤΙΜΗ/ΧΙΛ	ΥΛΙΚΟ	
92/9 ΕΠΙΣΚΛΗΡΥΜΕΝΟ	10	120	40	23	2,596	NKS	I600
92/12 ΕΠΙΣΚΛΗΡΥΜΕΝΟ	8,4	50,4	40	13,2	3,300	NKS	I800
92/15	7	70	40	21	1,807	BK	I300
92/18	6	60	40	21	2,082	BK	I300
92/20	5	60	40	23	2,247	BK	I300
92/25	4	48	40	22	2,340	BK	I260
92/28	4	40	40	21	2,538	BK	I260
92/30	4	40	40	22	2,690	BK	I260
92/35	3	30	40	19	3,124	BK	I260
92/38	3	30	40	21	3,356	BK	I260
92/40	3	30	40	22	3,514	BK	I260

Συνδετήρες σειράς G4450 (R800)



ΤΥΠΟΣ	ΧΙΛ/ΚΟΥΤΙ	ΧΙΛ/ΚΙΒ	ΚΙΒ/ΠΑΛ	ΚΓ/ΚΙΒ	ΤΙΜΗ/ΧΙΛ	ΥΛΙΚΟ	
G4450/16	5	50	40	19	1,994	BK	I300
G4450/19	5	50	40	19,5	2,321	BK	I300
G4450/22	5	50	40	20	2,552	BK	I280
G4450/25	5	40	40	19,5	2,662	BK	I260
G4450/30	5	40	40	20	3,116	BK	I260
G4450/35	5	40	40	20,5	3,480	BK	I250
G4450/38	5	40	40	21	3,739	BK	I250

Συνδετήρες σειράς KG700



ΤΥΠΟΣ	ΧΙΛ/ΚΟΥΤΙ	ΧΙΛ/ΚΙΒ	ΚΙΒ/ΠΑΛ	ΚΓ/ΚΙΒ	ΤΙΜΗ/ΧΙΛ	ΥΛΙΚΟ	
KG/25	-	28	60	23	3,210	BK	I260
KG/30	-	22,4	60	21	3,687	BK	I260
KG/35	-	19,6	60	20	4,231	BK	I260
KG/40	-	16,8	60	20	4,732	BK	I260
KG/45	-	14	60	20	5,290	BK	I260
KG/50	-	14	60	21	5,736	BK	I260

Συνδετήρες συσκευασίας σειράς 35



ΤΥΠΟΣ	ΧΙΛ/ΚΟΥΤΙ	ΧΙΛ/ΚΙΒ	ΚΙΒ/ΠΑΛ	ΚΓ/ΚΙΒ	ΤΙΜΗ/ΧΙΛ	ΥΛΙΚΟ	
35/15 (5/8")	3	24	50	21	4,255	NK	I260
35/19 (3/4")	2,5	20	50	19	4,809	NK	I260
35/22 (7/8")	2	16	50	16	5,195	NK	I260
GR 1 - 5/8" ΣΕ ΡΟΛΟ	-	24	48	20,3	8,380	NK	G260
GR 1 - 3/4" ΣΕ ΡΟΛΟ	-	24	48	22,8	8,754	NK	G260

Συνδετήρες συσκευασίας σειράς 32

ΤΥΠΟΣ	ΧΙΛ/ΚΟΥΤΙ	ΧΙΛ/ΚΙΒ	ΚΙΒ/ΠΑΛ	ΚΓ/ΚΙΒ	ΤΙΜΗ/ΧΙΛ	ΥΛΙΚΟ	
32/15 (5/8")	2,5	25	45	18	3,708	NK	I260
32/18 (3/4")	2,5	20	45	17	4,083	NK	I260

Συνδετήρες σειράς 42

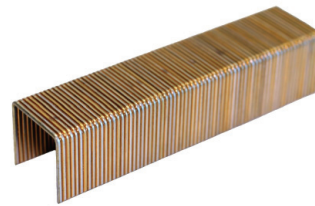

ΤΥΠΟΣ	ΧΙΛ/ΚΟΥΤΙ	ΧΙΛ/ΚΙΒ	ΚΙΒ/ΠΑΛ	ΚΓ/ΚΙΒ	ΤΙΜΗ/ΧΙΛ	ΥΛΙΚΟ	
42/16 ΓΑΛΒΑΝΙΖΕ	-	16,4	68	12,6	9,062	NK	G260
42/19 ΓΑΛΒΑΝΙΖΕ	-	13,3	68	11,4	9,744	NK	G260
42/22 ΓΑΛΒΑΝΙΖΕ	-	11,5	68	10,9	10,477	NK	G260
42/25 ΓΑΛΒΑΝΙΖΕ	-	10,7	68	11,0	11,266	NK	G260
42/30 ΓΑΛΒΑΝΙΖΕ	-	8,9	68	10,4	12,246	NK	G260
42/35 ΓΑΛΒΑΝΙΖΕ	-	7,1	68	9,4	13,103	NK	G260
42/38 ΓΑΛΒΑΝΙΖΕ	-	7,1	68	9,9	14,020	NK	G260

Συνδετήρες σειράς 140

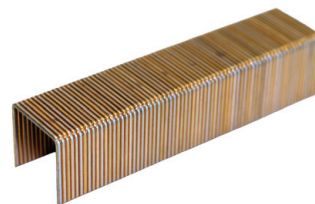

ΤΥΠΟΣ	ΧΙΛ/ΚΟΥΤΙ	ΧΙΛ/ΚΙΒ	ΚΙΒ/ΠΑΛ	ΚΓ/ΚΙΒ	ΤΙΜΗ/ΧΙΛ	ΥΛΙΚΟ	
140/14 ΓΑΛΒΑΝΙΖΕ	-	20	68	11,7	4,627	NK HZ	G260
140/16 ΓΑΛΒΑΝΙΖΕ	-	18	68	11,5	4,981	NK HZ	G260
140/16 ΑΛΟΥΜΙΝΙΟΥ	-	18	68	11,5	10,529	LM	G300
140/19 ΓΑΛΒΑΝΙΖΕ	-	14	68	9,9	5,526	NK HZ	G260
140/22 ΓΑΛΒΑΝΙΖΕ	-	12	68	9,4	6,041	NK HZ	G260
140/25 ΓΑΛΒΑΝΙΖΕ	-	12	68	10,3	6,459	NK HZ	G260
140/30 ΓΑΛΒΑΝΙΖΕ	-	10	68	9,8	7,294	NK HZ	G260
140/35 ΓΑΛΒΑΝΙΖΕ	-	8	68	8,8	8,033	NK HZ	G260
140/38 ΓΑΛΒΑΝΙΖΕ	-	8	68	9,3	7,887	NK HZ	G260

Συνδετήρες για καρφωτικά χειρός σειράς 530



ΤΥΠΟΣ	ΧΙΛ/ΚΟΥΤΙ	ΧΙΛ/ΚΙΒ	ΚΙΒ/ΠΑΛ	ΚΓ/ΚΙΒ	ΤΙΜΗ/ΧΙΛ	ΥΛΙΚΟ	
530/6	5	100	40	9	0,610	BK	C400
530/8	5	100	40	9,2	0,685	BK	C400
530/10	5	100	40	9,4	0,762	BK	C400
530/12	5	100	40	10	0,900	BK	C400

Συνδετήρες για καρφωτικά χειρός σειράς A11

ΤΥΠΟΣ	ΧΙΛ/ΚΟΥΤΙ	ΧΙΛ/ΚΙΒ	ΚΙΒ/ΠΑΛ	ΚΓ/ΚΙΒ	ΤΙΜΗ/ΧΙΛ	ΥΛΙΚΟ	
A11/6	5	100	60	11,5	0,748	NK	B260
A11/8	5	100	40	12,6	0,913	NK	B260
A11/10	5	100	40	14,8	2,399	NK	B260
A11/12	5	80	40	13,9	4,342	NK	B260

Συνδετήρες σειράς 195

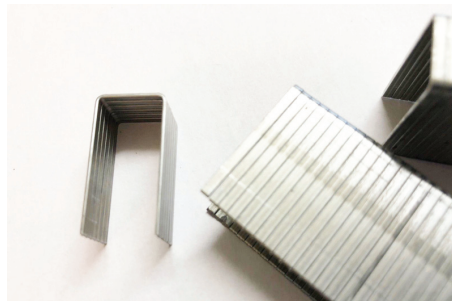

ΤΥΠΟΣ	ΧΙΛ/ΚΟΥΤΙ	ΧΙΛ/ΚΙΒ	ΚΙΒ/ΠΑΛ	ΚΓ/ΚΙΒ	ΤΙΜΗ/ΧΙΛ	ΥΛΙΚΟ	
195/15 ΓΑΛΒΑΝΙΖΕ	5	50	40	18	4,651	NK	G260
195/18 ΓΑΛΒΑΝΙΖΕ	5	40	40	16,5	4,921	NK	G260
195/21 ΓΑΛΒΑΝΙΖΕ	5	30	40	14	5,613	NK	G260
195/25 ΓΑΛΒΑΝΙΖΕ	5	30	40	15	5,710	NK	G260

Συνδετήρες σειράς 88



ΤΥΠΟΣ	ΧΙΛ/ΚΟΥΤΙ	ΧΙΛ/ΚΙΒ	ΚΙΒ/ΠΑΛ	ΚΓ/ΚΙΒ	ΤΙΜΗ/ΧΙΛ	ΥΛΙΚΟ	
88/16	4,5	81	45	18	1,429	BK	I300
88/18	4,5	81	36	20	1,510	BK	I300
88/20	4,5	54	45	15	1,610	BK	I300
88/22	4,5	54	45	16	1,733	BK	I300
88/25	4,5	54	45	18	1,881	BK	I300

Συνδετήρες σειράς 16NC



ΤΥΠΟΣ	ΧΙΛ/ΚΟΥΤΙ	ΧΙΛ/ΚΙΒ	ΚΙΒ/ΠΑΛ	ΚΓ/ΚΙΒ	ΤΙΜΗ/ΧΙΛ	ΥΛΙΚΟ	
16NC/25	-	28	60	23	3,257	BK	I350
16NC/30	-	22,4	60	21	3,741	BK	I350
16NC/35	-	19,6	60	20	4,293	BK	I350
16NC/40	-	16,8	60	20	4,801	BK	I350
16NC/45	-	14	60	20	5,366	BK	I350
16NC/50	-	14	60	21	5,819	BK	I350

Πλαστικοί συνδετήρες σειράς P8

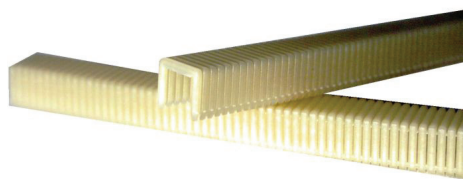

ΤΥΠΟΣ	ΧΙΛ/ΚΟΥΤΙ	ΧΙΛ/ΚΙΒ	ΚΙΒ/ΠΑΛ	ΚΓ/ΚΙΒ	ΤΙΜΗ/ΧΙΛ	ΥΛΙΚΟ	
P8/10	10,1	201,6	9	16,6	9,4413	PL	G300
P8/15	8	159,6	24	18	12,076	PL	G300

Συρραπτικά clips σειράς CL

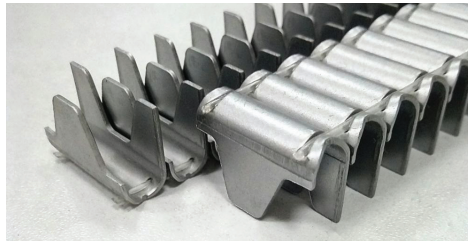

ΤΥΠΟΣ	ΧΙΛ/ΚΟΥΤΙ	ΧΙΛ/ΚΙΒ	ΚΙΒ/ΠΑΛ	ΚΓ/ΚΙΒ	ΤΙΜΗ/ΧΙΛ	ΥΛΙΚΟ	
72E18S	-	6,11	77	12,3	22,900	BK	G300
80H23S	-	3,60	77	12	29,690	BK	G300
90A29SG ΓΑΛΒΑΝΙΖΕ	-	5,22	77	11,5	33,488	NK	A300

Κρίκοι σειράς HR και CL



ΤΥΠΟΣ	ΧΙΛ/ΚΟΥΤΙ	ΧΙΛ/ΚΙΒ	ΚΙΒ/ΠΑΛ	ΚΓ/ΚΙΒ	ΤΙΜΗ/ΧΙΛ	ΥΛΙΚΟ	
HR22 ΓΑΛΒΑΝΙΖΕ	2	24	40	24,5	7,827	NK	G260
CL24 ΓΑΛΒΑΝΙΖΕ (1,8mm)	-	10	50	8	6,446	NK	C400
CL23 ΓΑΛΒΑΝΙΖΕ (1,6mm)	-	10	50	8	6,303	NK	C400
CL17 GALFAN	-	10	100	7	4,695	FV	C450
CL20 (1,6mm)	4,2	33,6	40	8	8,966	NK	G260

Λαμάκια σειράς WM και W

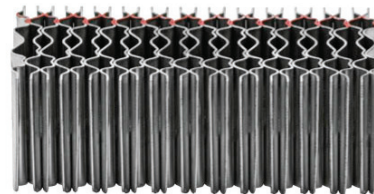

ΤΥΠΟΣ	ΧΙΛ/ΚΟΥΤΙ	ΧΙΛ/ΚΙΒ	ΚΙΒ/ΠΑΛ	ΚΓ/ΚΙΒ	ΤΙΜΗ/ΧΙΛ	ΥΛΙΚΟ	
WM 06 BK A 18.8mm	-	17,3	85	7,8	8,983	BK	G260
WM 09 BK A 18.8mm	-	11,5	85	7,9	9,853	BK	G260
WM 12 BK A 18.8mm	-	8,6	85	8,2	11,396	BK	G260
W09 BK A 24.8mm	-	9,2	85	8,4	14,456	BK	G260
W12 BK A 24.8mm	-	6,9	85	8,7	18,174	BK	G260
W15 BK A 24.8mm	-	5,2	85	8,5	21,750	BK	G260

Λαμάκια σειράς MCF

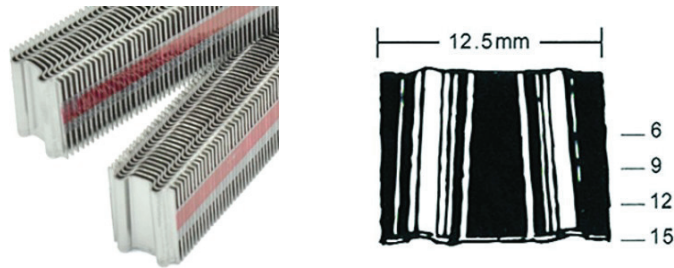

ΤΥΠΟΣ	ΧΙΛ/ΚΟΥΤΙ	ΧΙΛ/ΚΙΒ	ΚΙΒ/ΠΑΛ	ΚΓ/ΚΙΒ	ΤΙΜΗ/ΧΙΛ	ΥΛΙΚΟ	
MCF 9mm - 12,5 mm	14	-	-	-	21,040	BK	C300
MCF 12mm - 12,5 mm	10	-	-	-	23,090	BK	C300
MCF 15mm - 12,5 mm	7,5	-	-	-	25,290	BK	C300

Καμπαράδες σειράς ZN100 και ZN65 σε δεσμίδα



ΤΥΠΟΣ	ΧΙΛ/ΚΟΥΤΙ	ΧΙΛ/ΚΙΒ	ΚΙΒ/ΠΑΛ	ΚΓ/ΚΙΒ	ΤΙΜΗ/ΧΙΛ	ΥΛΙΚΟ	
ZN 100 χρυσά	3	18	35	14,3	33,992	NK	G260
ZN 100 BRONZE	3	18	35	14,3	34,044	NK	G260
ZN 100 χρυσά	-	10	35	8,2	31,925	NK	G260
ZN 65 χρυσά					23,792	NK	G260
ZN 65 Νίκελ					23,792	NK	G260
ZN 65 χρυσά RING					26,703	NK	G260
ZN 65 Νίκελ RING					26,703	NK	G260

Λοξό καρφί 20° τύπου 20FN για DEWALT



**DeWALT
COMPATIBLE**

ΤΥΠΟΣ	ΧΙΛ/ΚΟΥΤΙ	ΧΙΛ/ΚΙΒ	ΚΙΒ/ΠΑΛ	ΚΓ/ΚΟΥ	ΤΙΜΗ/ΧΙΛ	ΥΛΙΚΟ	
20FN32 32mm	2	-	-	1,00	5,326	NK	C300
20FN44 44mm	2	-	-	1,30	6,314	NK	C300
20FN50 50mm	2	-	-	1,50	6,705	NK	C300

Ατσαλόκαρφα τύπου DCN για DEWALT

DeWALT
COMPATIBLE



ΤΥΠΟΣ	ΧΙΛ/ΚΟΥΤΙ	ΧΙΛ/ΚΙΒ	ΚΓ/ΚΟΥ	ΤΙΜΗ ΣΥΣΚΕΥΑΣΙΑΣ	ΥΛΙΚΟ	
DCN19 2,6x19mm	1,05	-	1,45	52,00	STEEL	C300
DCN25 2,6x25mm	1,05	-	1,70	59,00	STEEL	C300
DCN32 2,6x32mm	1,05	-	2,10	68,00	STEEL	C300

Ατσαλόκαρφα τύπου HILTI για GX100 / GX120 / GX3 (χωρίς φιάλη)

HILTI
COMPATIBLE

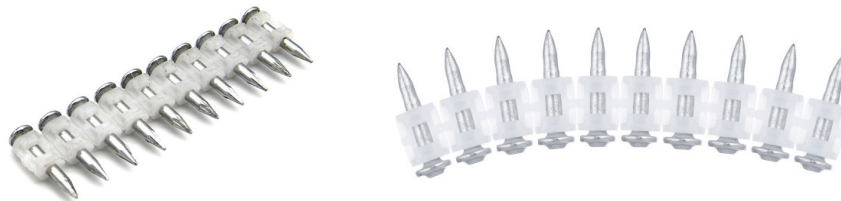

ΤΥΠΟΣ	ΧΙΛ/ΚΟΥΤΙ	ΧΙΛ/ΚΙΒ	ΚΓ/ΚΟΥ	ΤΙΜΗ ΣΥΣΚΕΥΑΣΙΑΣ	ΥΛΙΚΟ	
GX19 3,0x19mm ΜΠΕΤΟΥ	1	-	1,45	80,00	STEEL	C300
GX25 3,0x25mm ΜΠΕΤΟΥ	1	-	1,80	90,00	STEEL	C300
GX32 3,0x32mm ΜΠΕΤΟΥ	1	-	2,10	100,00	STEEL	C300

Ατσαλόκαρφα τύπου HILTI για BX 3

HILTI
COMPATIBLE



ΤΥΠΟΣ	ΧΙΛ/ΚΟΥΤΙ	ΧΙΛ/ΚΙΒ	ΚΓ/ΚΟΥ	ΤΙΜΗ ΣΥΣΚΕΥΑΣΙΑΣ	ΥΛΙΚΟ	
BX 19mm	1	-	1,45	90,00	STEEL	C300
BX 24mm	1	-	1,70	95,00	STEEL	C300
BX 27mm	1	-	2,10	100,00	STEEL	C300

Λαμάκια κορνιζοποιίας 90 μοιρών

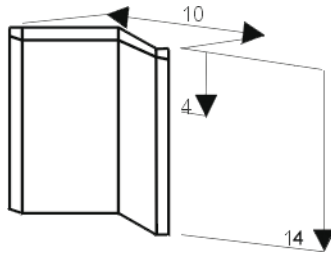

ΤΥΠΟΣ	ΧΙΛ/ΚΟΥΤΙ	ΤΙΜΗ/ΧΙΛ	ΥΛΙΚΟ	
PV-7S	-	4,242	ΒΚ	I400
PV-10S	-	4,900	ΒΚ	I400
PV-10H	-	5,623	ΒΚ	I400
PV-12S	-	6,288	ΒΚ	I400
PV-12H	-	6,959	ΒΚ	I400
PV-15S	-	7,621	ΒΚ	I400

Ατσαλόκαρφα μονώσεων με πλαστικό στέλεχος

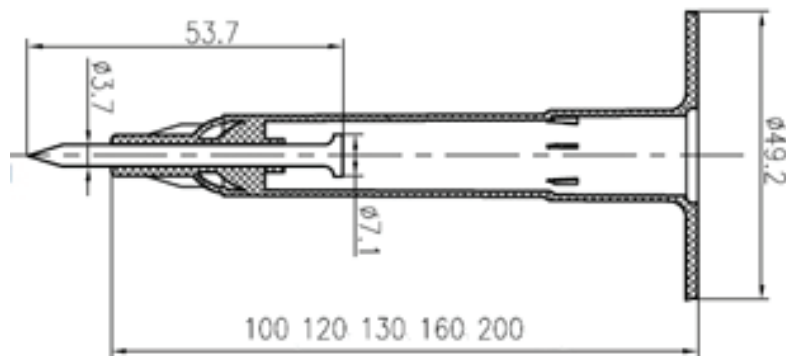

ΤΥΠΟΣ	ΠΕΡΙΓΡΑΦΗ	ΤΙΜΗ €/100 ΤΜΧ	ΥΛΙΚΟ	
60-50-4.0x90Κ ΓΙΑ ΤΟΥΒΛΟ	ΡΡ ΚΑΙ ΕΠΙΣΚΛΗΡΥΜΕΝΟ ΑΤΣΑΛΙ	19,80	STEEL	C300
60-70-4.0x90Κ ΓΙΑ ΤΟΥΒΛΟ	ΡΡ ΚΑΙ ΕΠΙΣΚΛΗΡΥΜΕΝΟ ΑΤΣΑΛΙ	21,40	STEEL	C300
60-100-4.0x90Κ ΓΙΑ ΤΟΥΒΛΟ	ΡΡ ΚΑΙ ΕΠΙΣΚΛΗΡΥΜΕΝΟ ΑΤΣΑΛΙ	25,80	STEEL	C300
60-50-4.0x55Κ ΓΙΑ ΜΠΕΤΟΝ	ΡΡ ΚΑΙ ΕΠΙΣΚΛΗΡΥΜΕΝΟ ΑΤΣΑΛΙ	19,80	STEEL	C300
60-70-4.0x55Κ ΓΙΑ ΜΠΕΤΟΝ	ΡΡ ΚΑΙ ΕΠΙΣΚΛΗΡΥΜΕΝΟ ΑΤΣΑΛΙ	21,40	STEEL	C300
60-100-4.0x55Κ ΓΙΑ ΜΠΕΤΟΝ	ΡΡ ΚΑΙ ΕΠΙΣΚΛΗΡΥΜΕΝΟ ΑΤΣΑΛΙ	25,80	STEEL	C300



ΠΙΝΑΚΑΣ ΑΝΤΙΣΤΟΙΧΙΑΣ

BeA	BOSTICH	FASCO	SENCO	OMER	KIHLBERG	PREBENA
71						
72						
74						
80	8 (80)	80	AT	80	680	A
380						
88		779		65	779	M (DF65)
195						
94						
95						
97						
99						
P8						
40	93	4000	W	40	690 (KL4000)	TB
11						
37						
R53	F53	530		53	53	VX
90	90	90	L	90	781	E
92	92	92		92	664	H
16	100	G	N	M2	783	L
180		KG				Z
14	14	G		M1		LM
35	A	35	XB	35	560	B
32	C	32		32	561	R
GR-I						
42						
140						
146						
246						
33						
WM		SNW	P/W5562	WP	784	WS
S700	MINI	A64	CZ / SZ	6	506	AL
8	MINI-S	B82		8		BE
S100	I-PIN	GA	AZ	I		GA
SK200	MINITIP	MB		M		JA
SK300	TI PIN	GN	AX / AY	12	512	J, JM
SK400	TIP	FN		14	516	N
SK500		FNDF		17		ND
SKAM300						
SKAM400						
SKDA		BA	DA, UA	DA		DA
SKS						
T	TN22	NT	T	FN21		T
R20	RH21	RHN20	SN FRH	SNP		RK
BDC	RHC	CN15W	SCN	CNW		CNW
TC						
DPN	COIL 31	CN15W-R	SCN ROOF			CNZ
MN						
BT						
W	CF	CF	WW(CF)	CF		W
W Maxi						
CN 2.6						
ZN100						
ZN65						



ΕΠΕΞΗΓΗΣΕΙΣ ΥΛΙΚΩΝ

BK: Επιχρωμίωση
NK: Γαλβάνισμα
NKS: Γαλβάνισμα, υψηλή σκληρότητα
NK HZ: Γαλβάνισμα, επίστρωση ρητίνης
FV: Γαλβάνισμα εν θερμώ
A4: Ανοξειδωτο ατσάλι 1.4401
LM: Αλουμίνιο
STEEL: Χυτοχάλυβας



m.e.t - ΜΩΥΣΙΑΔΗΣ Α.
ΣΟΦΙΑΣ ΒΕΜΠΟ 10 ΠΕΡΑΙΑ
57019 ΘΕΣΣΑΛΟΝΙΚΗ
T. 2392023752 F. 2392023495
Service T. 2392020005
tools@met-bea.gr

ΟΡΟΙ ΠΩΛΗΣΕΩΝ

- Ο παρών κατάλογος αναιρεί κάθε αντίστοιχο προηγούμενο.
- Οι τιμές του καταλόγου είναι λιανικές και δεν περιλαμβάνουν τον Φ.Π.Α
- Η ευθύνη για τη μεταφορά και το κόστος μεταφοράς των εμπορευμάτων, βαρύνουν τον αγοραστή.
- Η εταιρεία μας διατηρεί το δικαίωμα αλλαγής των τεχνικών χαρακτηριστικών και τιμών χωρίς προειδοποίηση.
- Η εταιρεία μας διατηρεί την κυριότητα των εμπορευμάτων μέχρι την αποπληρωμή των τιμολογίων τους.

ΟΡΟΙ ΕΠΙΣΤΡΟΦΩΝ

- Επιστροφές των εμπορευμάτων γίνονται δεκτές κατόπιν συνεννόησης, εντός 10 ημερών από την αγορά τους.
- Το εμπόρευμα θα πρέπει να βρίσκεται στην αρχική του συσκευασία μαζί με όλα τα συνοδευτικά εξαρτήματα και εγχειρίδια, χωρίς να έχει χρησιμοποιηθεί, σε αντίθετη περίπτωση, κοστολογείται ανάλογα.
- Η δαπάνη της επιστροφής βαρύνει τον αγοραστή.

Copyright © :

- Ο κατάλογος αποτελεί copyright© της εταιρείας μας και απαγορεύεται κάθε είδους αναπαραγωγή, με οποιαδήποτε μορφή ή μέσον, ολική ή μερική.